

H01C Magnetlås 300 kg

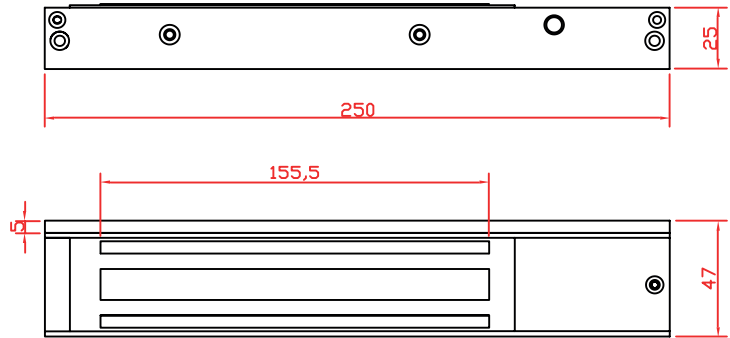

H01



H01 elektromagnetisk lås

H01 er en utenpåliggende magnetlås med holdekraft på 300 kg. Hall effect sensor gir låst/ulåst status som vises via LED. Innebygget overspenningsbeskyttelse. Driftsspenning valgbar 12V eller 24V DC. Monteringsbraketter bestilles separat.

Vedlikehold

Kontroller 1 - 2 ganger pr år, eller oftere ved behov, at produktet fungerer tilfredstillende. Rengjøres med en fuktig klut. Trekk til eventuelle løse festeskruer. Dokumenter og utbedre eventuelle skader.

Egenskaper

Holdekraft:	300 kg, 2500 N
Driftsspenning:	12V / 24V DC
Strømforbruk:	500 mA / 250 mA
Materiale:	Alu. legering
Mål i mm bxhxd:	250x47x25



Typisk installasjon

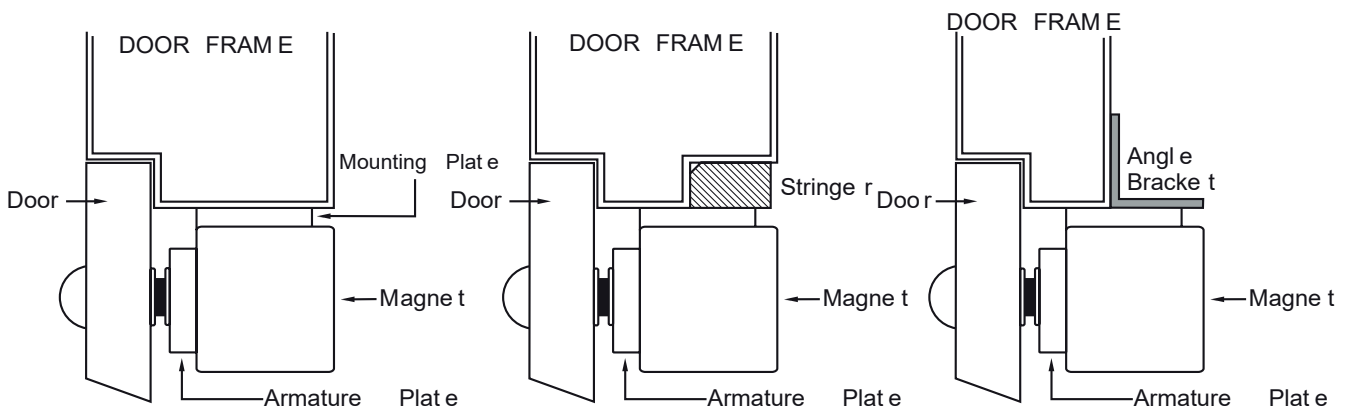

Varenr

- 234H01C030 MAGNETLÅS H01, 300KG, SENSOR, LED, 12/24 VDC, 250mA/24V
- 234B1012030 MONTERINGSBRACKETT B1012 L&Z MAGNETLÅS H01 (se tegning side 2)
- 234B0011030 MONTERINGSPLATE B0011 FOR ANKER MAGNETLÅS H01 (se tegning side 2)

Monteringsbraketter for H01C

B1012 L & Z monteringsbrakett for magnetlås H01C

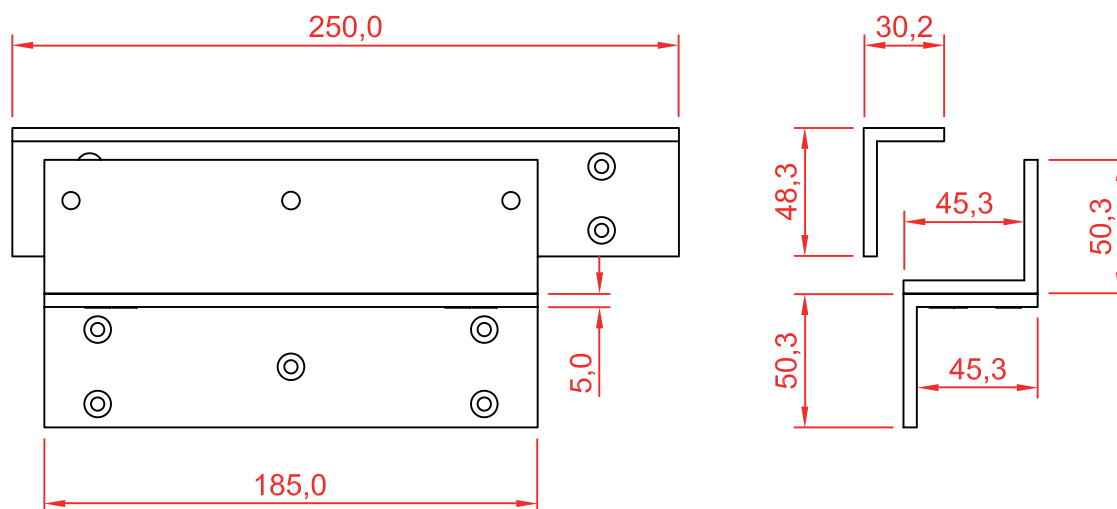

B0011 Monteringsbrakett for ankerplate til magnetlås H01C

