

H300HC Magnetlås 150 kg

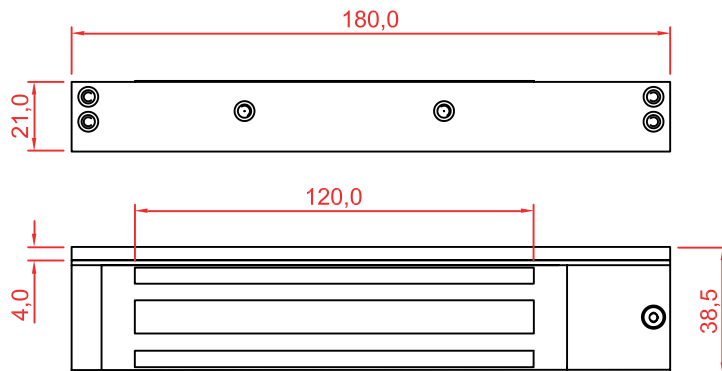

H300HC



H300HC elektromagnetisk lås

H01 er en utenpåliggende magnetlås for på innvendige små og lette dører bruk med holdekraft på 150 kg. Hall effect sensor gir låst/ulåst status som vises via LED. Innebygget overspenningsbeskyttelse. Driftsspenning valgbar 12V eller 24V DC. Monteringsbraketter bestilles separat.

Vedlikehold

Kontroller 1 - 2 ganger pr år, eller oftere ved behov, at produktet fungerer tilfredstillende. Rengjøres med en fuktig klut. Trekk til eventuelle løse festeskruer. Dokumenter og utbedre eventuelle skader.

Egenskaper

Holdekraft:	150 kg, 1500 N
Driftsspenning:	12V / 24V DC
Strømforbruk:	500 mA / 250 mA
Materiale:	Alu. legering
Mål i mm bxhxd:	180x38,5x21

B1022 L & Z monteringsbrakett for magnetlås H300HC

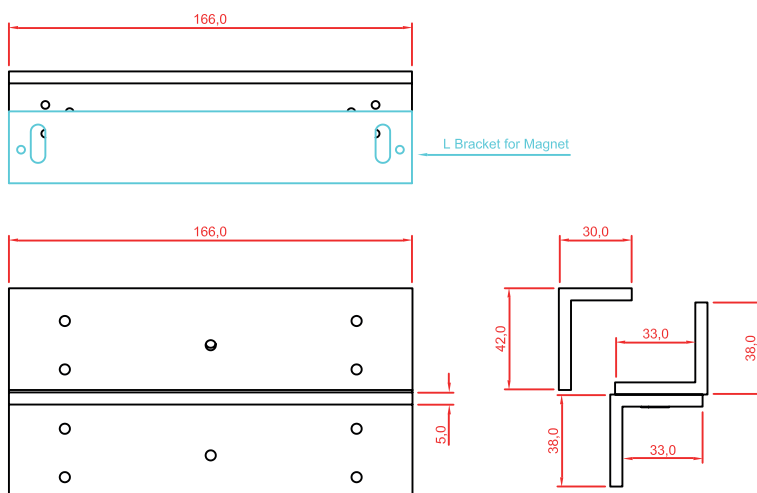

Varenr

234H300HC030 MAGNETLÅS H300, 150KG, SENSOR, LED, 12/24 VDC, 250mA/24V

234B1022S030 MONTERINGSBRAKETT B1022S, L&Z, MAGNETLÅS H300