

# HGL600DR Magnetlås 300 kg, vanntett

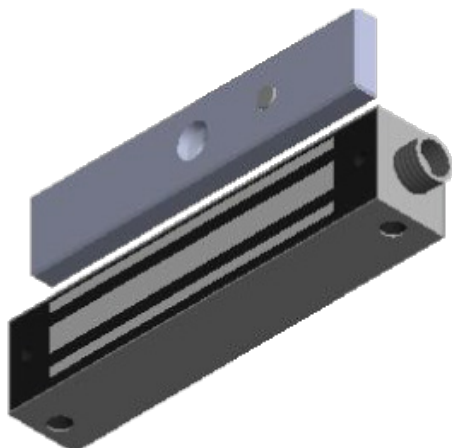

HGL600DR

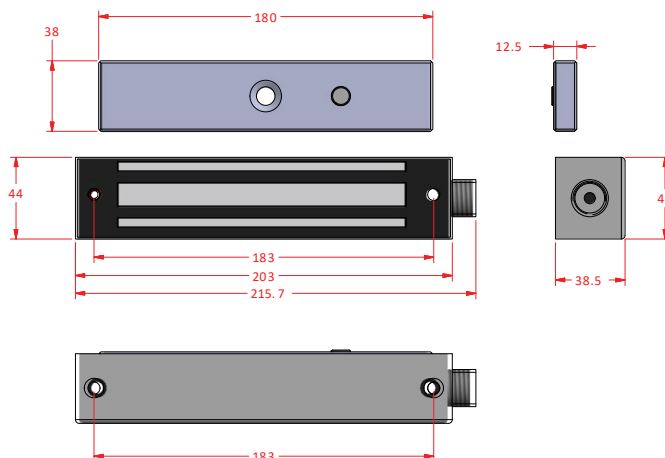

## HGL600DR vanntett elektromagnetisk lås

HGL600DR er en utenpåliggende vanntett magnetlås for utvendig bruk med holdekraft på 300 kg. Både frontfeste og sidefeste. Hall effect sensor gir låst/ulåst status som vises via LED. Innebygget overspenningsbeskyttelse. Driftsspenning valgbar 12V eller 24V DC. Kabelnippel med utvendige rørgjenger: O/D 1"X16; I/D 7/8"X16. Monteringsbraketter bestilles separat.

## Vedlikehold

Kontroller 1 - 2 ganger pr år, eller oftere ved behov, at produktet fungerer tilfredstillende. Rengjøres med en fuktig klut. Trekk til eventuelle løse festeskruer. Dokumenter og utbedre eventuelle skader.

## Egenskaper

Holdekraft:	300 kg, 3000 N
Driftsspenning:	12V / 24V DC
Strømforbruk:	500 mA / 250 mA
Materiale:	Rustfritt stål/kompositt
Mål i mm bxhxd:	203x44x39
Maks. last status kontakt:	3W (0,25A ved 30VDC/AC)

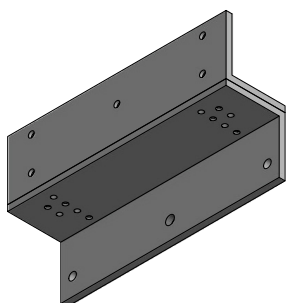

B1012-2+3, Z-brakett

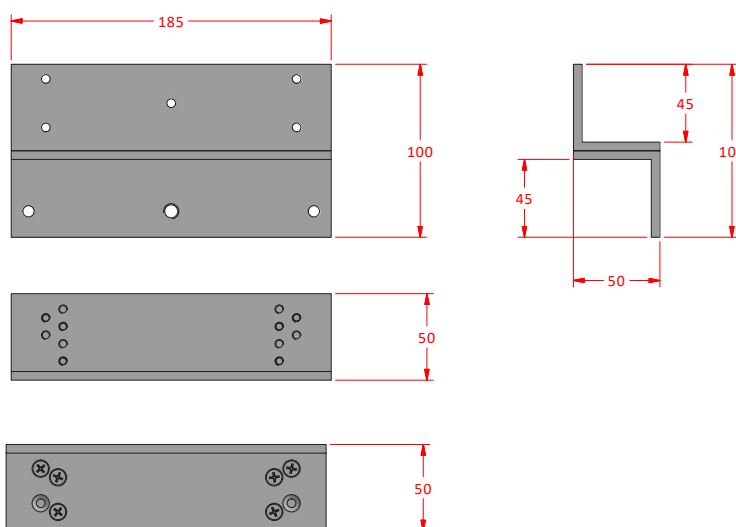

## Varenr

234HGL600DR030

MAGNETLÅS HGL600DR, 300KG SENSOR, UTENDØRS MULTIMONT, 12/24 VDC, 250mA/24V

234B101223030

MONTERINGSBRAKETT B1012-2-3, Z, MAGNETLÅS HGL600